

## Návod na montáž

**Pripojovacia súprava Twin-Tube 15  
pre kolektory  
s násadcami pre pripojenie hadíc  
podľa DIN 3021, časť 1**

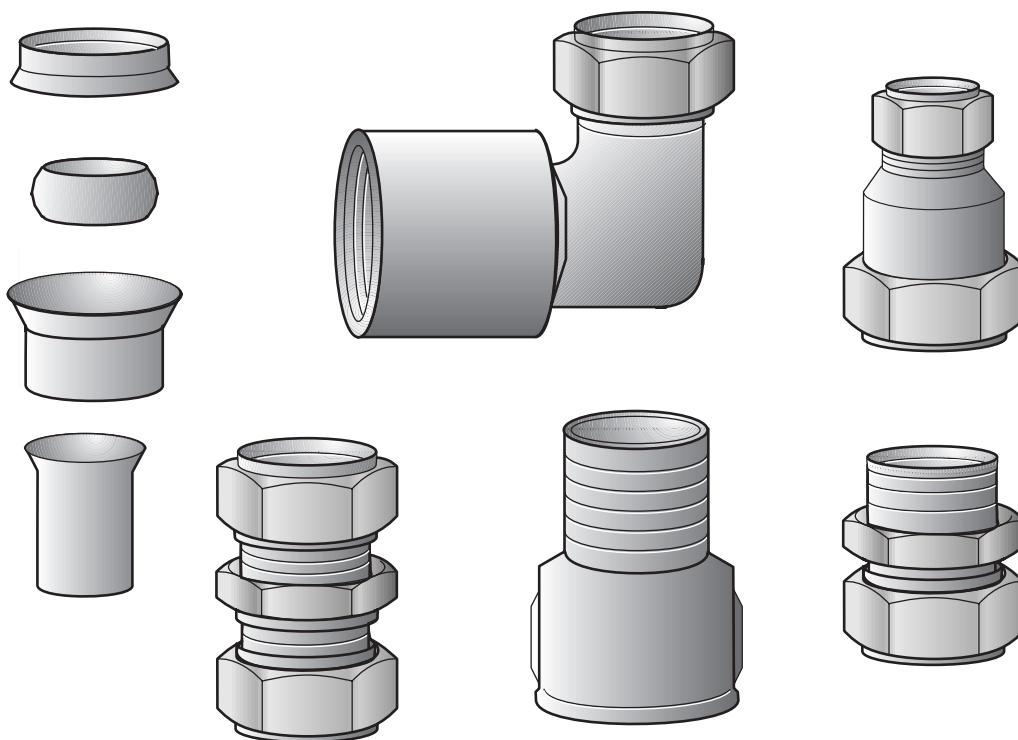

## 1 Rozsah dodávky

- Pred začatím montážnych prác skontrolujte, či dodávka obsahuje všetky uvedené súčiastky.

### Súčiastky zahrnuté v dodávke (obr. 1)

<b>Poz. 1:</b>	rovný skrutkový spoj so zvieracím krúžkom R $\frac{3}{4}$ × 15 mm pre pripojenie výstupu ku kolektoru	1 ×
<b>Poz. 2:</b>	súprava zvieracích krúžkov, 18 mm × 15 mm	4 ×
<b>Poz. 3:</b>	rovný skrutkový spoj so zvieracím krúžkom Rp $\frac{3}{4}$ × 15 mm pre pripojenie spiatočky ku kolektoru	1 ×
<b>Poz. 4:</b>	redukčný nástavec Rp 1 × R $\frac{3}{4}$ na redukciu prípojov R1	2 ×
<b>Poz. 5:</b>	rovný skrutkový spoj so zvieracím krúžkom 15 mm × 15 mm na spájanie alebo predlžovanie potrubí Twin-Tube	2 ×
<b>Poz. 6:</b>	uhlový skrutkový spoj so zvieracím krúžkom Rp $\frac{3}{4}$ × 15 mm pre pripojenie k zásobníku	2 ×
<b>Poz. 7:</b>	oporné puzdro	12 ×

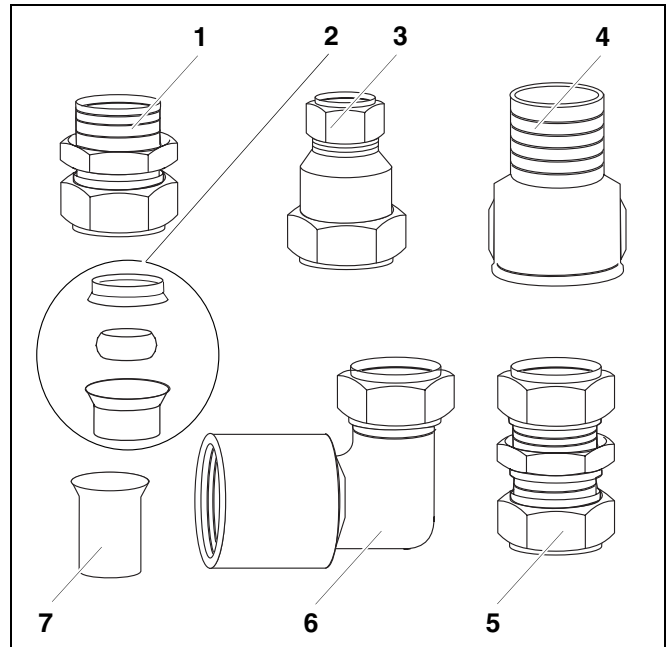

Obr. 1 Rozsah dodávky

## 2 Montáž

Potrubné spojenie medzi plochou kolektorov, kompletnou stanicou a zásobníkom možno u menších solárnych zariadení (do 15 kolektorov) vyhotoviť z potrubí Twin-Tube 15.

S pomocou tejto pripojovacej súpravy možno vyhotoviť spojenia medzi jednotlivými časťami solárneho zariadenia.



### POKYN PRE UŽÍVATEĽA

Pri montáži a prevádzke zariadenia treba dodržiavať špecifické miestne normy a smernice!



### POKYN PRE UŽÍVATEĽA

Pripojovacia súprava Twin-Tube dopĺňa súpravu pre montáž solárnych kolektorov s násadcami pre pripojenie hadíc. Všetky bezpečnostné pokyny, ktoré sú dôležité pre montáž súpravy Twin-Tube, sú uvedené v návode na montáž solárnych kolektorov.

### 2.1 Montáž základacích súčiastok na kompletnú stanicu

Kompletná stanica je vybavená štyrmi skrutkovými spojmi so zvieracími krúžkami pre 18 milimetrovú medenú rúrku. Aby ste mohli vykonať montáž potrubia Twin-Tube 15, musíte najprv odstrániť zvieracie krúžky.



### POKYN PRE UŽÍVATEĽA

Ak je potrubné spojenie medzi kompletnou stanicou a zásobníkom súčasťou dodávky, tak sa musia vymeniť iba horné skrutkové spoje.

- Odstráňte štyri zvieracie krúžky, ktoré sa nachádzajú na prípochoch výstupu resp. spiatocky.
- Pôvodné zvieracie krúžky nahradte súpravou zvieracích krúžkov 18 mm × 15 mm (obr. 2, poz. 2) tak, ako je to znázornené na obrázku.

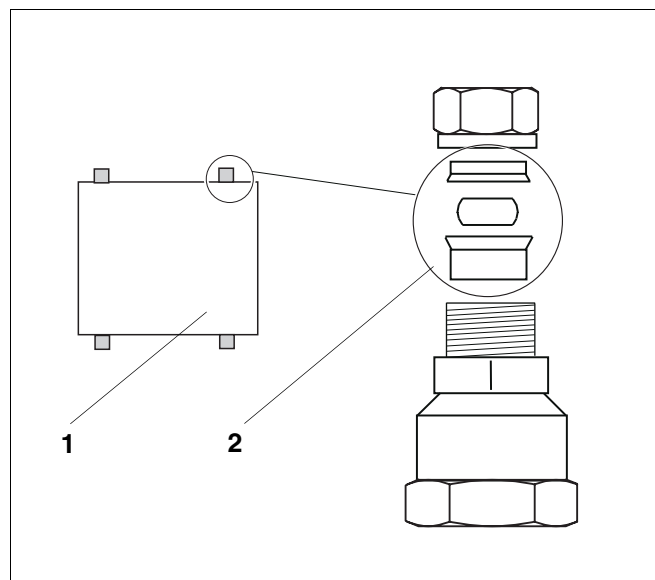

Obr. 2 Odstránenie zvieracích krúžkov

Poz. 1: kompletná stanica

Poz. 2: súprava zvieracích krúžkov 18 mm × 15 mm

## 2.2 Pripojenie zásobníka s prípojmi R<sup>3/4</sup>

- Na pripojenie k zásobníku použite uhlový skrutkový spoj so zvieracím krúžkom (obr. 3, **poz. 3**).
- Ak chcete zásobník prepojiť s kompletnou stanicou, naskrutkujte uhlový skrutkový spoj so zvieracím krúžkom (obr. 3, **poz. 3**) na prípoj zásobníka (obr. 3, **poz. 4**).

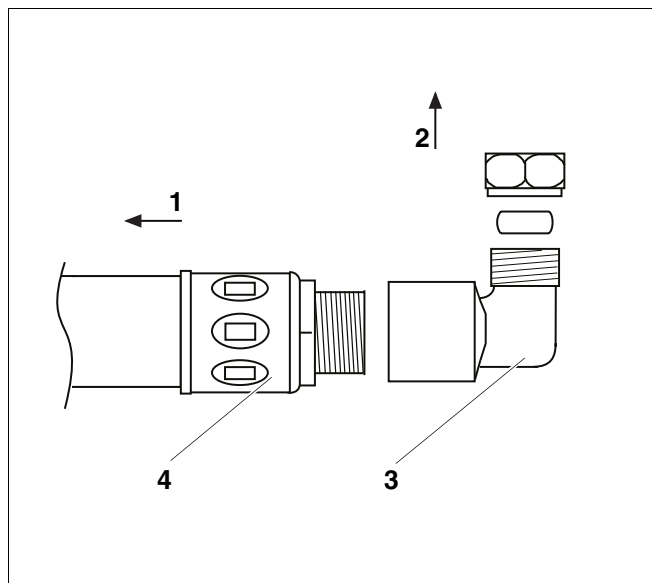

Obr. 3 Pripojenie kompletnej stanice k zásobníku

**Poz. 1:** do zásobníka

**Poz. 2:** do kompletnej stanice

**Poz. 3:** uhlový skrutkový spoj so zvieracím krúžkom

**Poz. 4:** prípoj zásobníka

## 2.3 Pripojenie zásobníka s prípojmi R1

U zásobníkov s prípojmi R1 sa musia vykonať nasledovné pracovné kroky:

- U zásobníkov s prípojmi R1 musíte namontovať redukčný nástavec (obr. 4, **poz. 1**) a uhlový skrutkový spoj so zvieracím krúžkom (obr. 4, **poz. 2**).

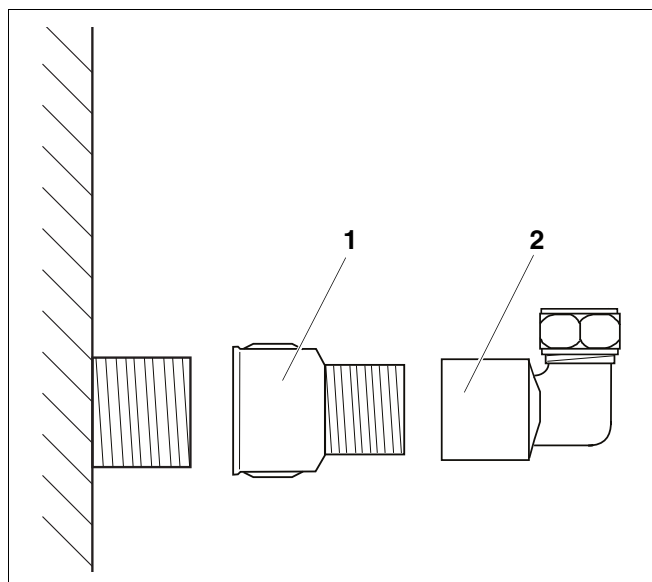

Obr. 4 Pripojenie k zásobníku s prípojmi R1

**Poz. 1:** redukčný nástavec

**Poz. 2:** uhlový skrutkový spoj so zvieracím krúžkom

## 2.4 Montáž rovného skrutkového spoja so zvieracím krúžkom R $\frac{3}{4}$ na potrubie výstupu

Ku každej ploche kolektorov patrí základná stavebná súprava potrubí. Táto obsahuje odvzdušňovaciu nádobu, ktorá má dva otvory so závitom Rp $\frac{3}{4}$ .

- Rovný skrutkový spoj so zvieracím krúžkom R $\frac{3}{4}$  × 15 mm (obr. 5, **poz. 6**) zaskrutkuje do odvzdušňovacej nádoby (obr. 5, **poz. 5**).

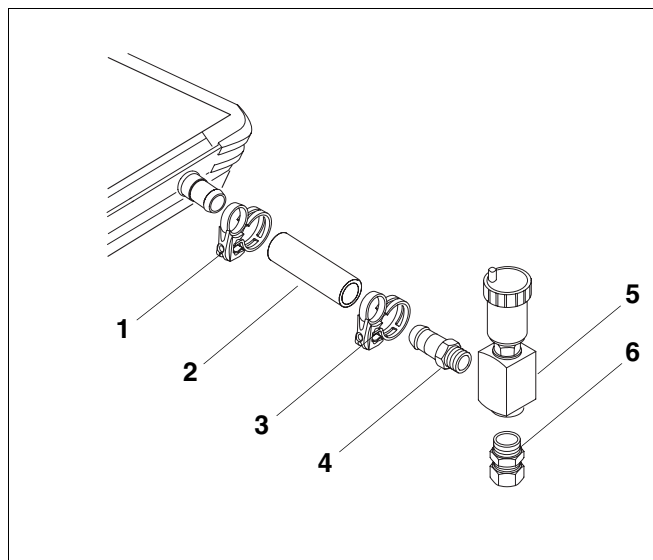

Obr. 5 Pripojenie ku kolektoru

**Poz. 1:** pásková pružinová spona

**Poz. 2:** solárna hadica

**Poz. 3:** pásková pružinová spona

**Poz. 4:** násadec pre hadicu

**Poz. 5:** odvzdušňovacia nádoba

**Poz. 6:** rovný skrutkový spoj so zvieracím krúžkom R $\frac{3}{4}$  × 15 mm

## 2.5 Montáž rovného skrutkového spoja so zvieracím krúžkom R3 na potrubie spiatocky

- Násadec pre hadicu (obr. 6, **poz. 2**) zaskrutkuje do rovného skrutkového spoja so zvieracím krúžkom Rp $\frac{3}{4}$  (obr. 6, **poz. 1**).

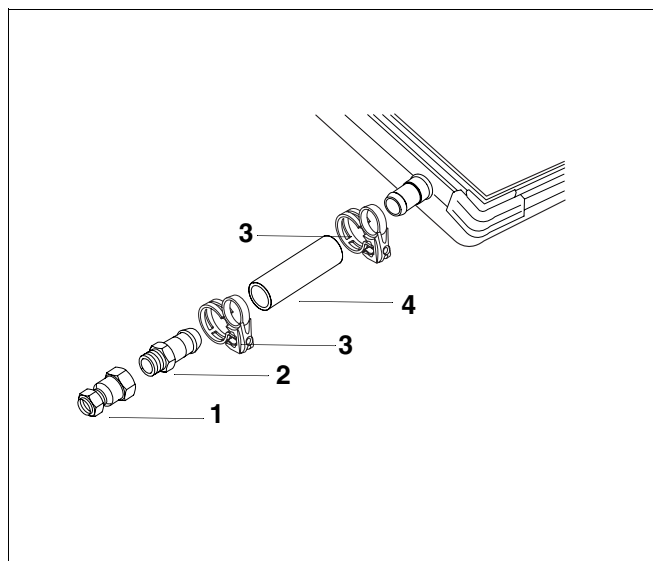

Obr. 6 Montáž rovného skrutkového spoja so zvieracím krúžkom Rp $\frac{3}{4}$

**Poz. 1:** rovný skrutkový spoj so zvieracím krúžkom Rp $\frac{3}{4}$

**Poz. 2:** násadec pre hadicu

**Poz. 3:** pásková pružinová spona

**Poz. 4:** solárna hadica

## 2.6 Montáž potrubia Twin-Tube 15

- Potrubie Twin-Tube 15 (obr. 7, **poz. 3**) odrežte na dĺžku tak, aby ste ho mohli zasunúť na 2-3 cm do skrutkových spojov so zvieracími krúžkami (obr. 7, **poz. 1**).



### POKYN PRE UŽÍVATEĽA

Ak treba predĺžiť jednotlivé kusy potrubia, tak sa to môže vyhotoviť s pomocou rovného skrutkového spoja so zvieracím krúžkom 15 mm × 15 mm (obr. 1, **poz. 5**).

- Oporné puzdro (obr. 7, **poz. 2**) zasuňte do potrubia Twin-Tube 15 (obr. 7, **poz. 3**).
- Odrezané potrubie Twin-Tube 15 (obr. 7, **poz. 3**) zasuňte do pripravených prípojov so zvieracími krúžkami (obr. 7, **poz. 1**) úplne na doraz. Súpravy zvieracích krúžkov 18 mm × 15 mm musia potrubie Twin-Tube 15 úplne obopínať.
- Prevečnú maticu zakontrujte so skrutkovým spojom so zvieracím krúžkom (obr. 7, **poz. 1**) pomocou vhodného skrutkového kľúča.

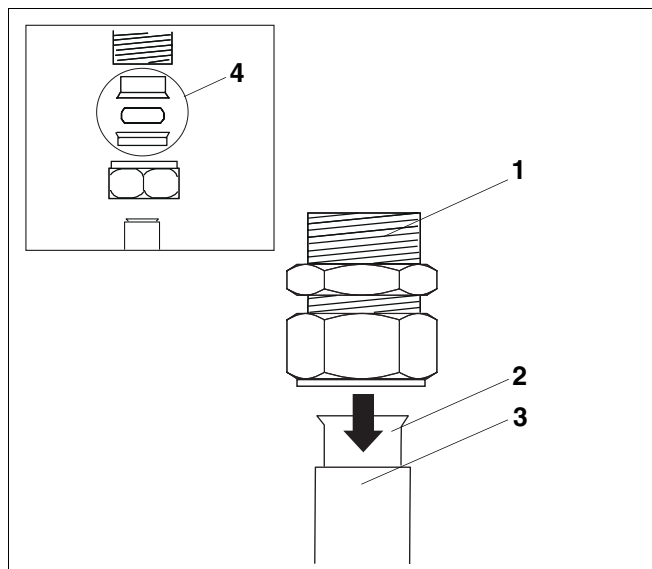

Obr. 7 Zaskrutkovanie potrubia Twin-Tube 15

**Poz. 1:** rovný skrutkový spoj so zvieracím krúžkom

**Poz. 2:** oporné puzdro

**Poz. 3:** potrubie Twin-Tube 15

**Poz. 4:** súprava zvieracích krúžkov 18 mm × 15 mm



Odborná kúrenárska firma: